

# BATEA SEMIRREMOLQUE BASCULANTE VUELCO TRASERO

Equipos diseñados y fabricados con tecnología de última generación bajo estrictas normas de calidad y seguridad.



Tecnología y calidad al servicio  
del transporte de carga.

# BATEA SEMIRREMOLQUE BASCULANTE VUELCO TRASERO

## CHASIS

Marca Pluscarga. Construido en chapa de acero estructural tipo doble T con alma de acero calidad F-24 de 400 mm de altura en espesor 6,35 mm y ala de acero SAE 1518 de 5" x 3/4". Frenos de 8" en todos los ejes y perno de enganche forjado desmontable de  $\varnothing 2"$  homologado.

El chasis presenta 3 alternativas de configuración de ejes:

**Versión 2 ejes:** 2 ejes en tándem trasero con suspensión mecánica (elásticos de 11 hojas de 90 mm de ancho).

**Versión 3 ejes:** 3 ejes en tándem trasero con suspensión mecánica (elásticos de 11 hojas de 90 mm de ancho). Opcional eje delantero con levante neumático.

**Versión 2+1:** 2 ejes en tándem trasero con suspensión mecánica (elásticos de 11 hojas de 90 mm de ancho) más 1 eje desplazado autodireccional con levante y suspensión neumática.

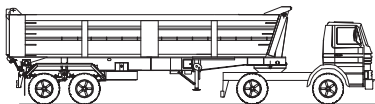

CHASIS 2 EJES TÁNDEM

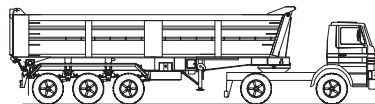

CHASIS 3 EJES TÁNDEM

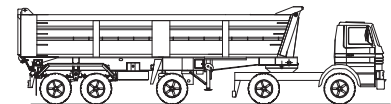

CHASIS 2 + 1 EJES

## CARROCERÍA

Batea Semirremolque Vuelco Trasero, marca Pluscarga, construida en chapa de acero calidad F24 de espesor 4,75 mm en el piso y 3,2 mm en el lateral.

Accionamiento de vuelco por medio de un cilindro telescópico marca **HYVA**<sup>®</sup>, modelo de 5 etapas, de elevación frontal de 5,7 metros de carrera con válvula de seguridad, que permite regular el ángulo máximo de vuelco hasta los 42°.

Las versiones disponibles están equipadas con mecanismo estabilizador de vuelco (tijera) y puerta trasera basculante con cierre automático. Pluscarga ofrece la posibilidad de disponer de burletes y trinquetes en la puerta trasera para lograr estanqueidad cuando la carga lo requiera. En estos casos puede solicitarse una puerta para descarga rápida adicional con iguales condiciones de estanqueidad.

## ACCESORIOS ESTÁNDAR

Pulmones Spring Brake, llantas a disco, porta-auxilio, arcos para lona, cajón de herramientas, instalación de frenos homologada provista de acoples rápidos, instalación de luces y bandas reflectivas homologadas según ley de tránsito 24449. Guardabarros y paracolpe línea pesada, pata de apoyo de 2 velocidades y baberos de goma en los guardabarros traseros.

Color de terminación: batea blanca y chasis gris oscuro.

## ACCESORIOS OPCIONALES

- Kit hidráulico para instalar en el tractor: tanque de aceite, toma de fuerza, bomba, válvulas, comandos y accesorios.
- Puerta para descarga rápida tipo guillotina.
- Tanque de agua.
- Dispositivo para descarga de emulsión asfáltica (Cola de Pato).
- Escalera interior y exterior.
- Paracolpe dual para utilizar como lanza de remolque.
- Resorte para sujetar las mangueras de conexión al tractor.
- Puerta trasera con apertura lateral.
- Sobrebarandas de madera o metálicas.
- Color a elección.
- Ruedas armadas con cubiertas con o sin cámara, homologadas.
- Consultar por otros accesorios.

SEIRE SA se reserva el derecho de introducir modificaciones en la construcción y/o equipamiento sin previo aviso de acuerdo a las necesidades del desarrollo técnico.

### BATEA DE 25 m<sup>3</sup>

Dimensiones expresadas en metros.

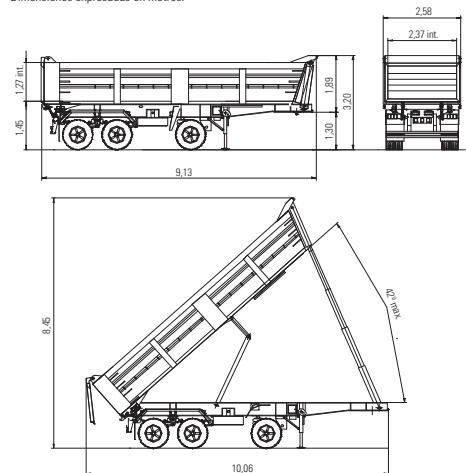

### BATEA DE 40 m<sup>3</sup>

Dimensiones expresadas en metros.

