

BATEA SEMIRREMOLQUE ROQUERA BASCULANTE VUELCO TRASERO

Equipos diseñados y fabricados con tecnología de última generación bajo estrictas normas de calidad y seguridad.



Tecnología y calidad al servicio
del transporte de carga.

BATEA SEMIRREMOLQUE ROQUERA BASCULANTE VUELCO TRASERO

CHASIS

Marca Pluscarga. Construido en chapa de acero estructural tipo doble T con alma de acero calidad F-24 de 400mm de altura en espesor 6.35mm y ala de acero SAE 1518 de 5" x 3/4". Frenos de 8" en todos los ejes y perno de enganche forjado desmontable de $\varnothing 2$ " homologado. Refuerzos para evitar la torsión durante el vuelco.

El chasis presenta 3 alternativas de configuración de ejes:

Versión 2 ejes: 2 ejes en tandem trasero con suspensión mecánica (elásticos de 11 hojas de 90mm de ancho).

Versión 3 ejes: 3 ejes en tandem trasero con suspensión mecánica (elásticos de 11 hojas de 90mm de ancho). Opcional eje delantero con levante neumático.

Versión 2+1: 2 ejes en tandem trasero con suspensión mecánica (elásticos de 11 hojas de 90mm de ancho) mas 1 eje desplazado autodireccional con levante y suspensión neumática.

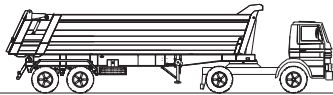

CHASIS 2 EJES TANDEM

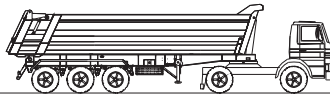

CHASIS 3 EJES TANDEM

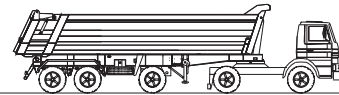

CHASIS 2 + 1 EJES

CARROCERÍA

Batea de vuelco trasero, marca Pluscarga, con 25m³ de capacidad. Construida con chapa de alta resistencia al impacto y a la abrasión (tipo HARDOX – DOMEX) especialmente fabricada para el uso con piedras.

El espesor del piso y de los laterales es de 6 mm, Su interior redondeado obliga a la carga a ubicarse sobre el centro de la caja obteniéndose una mayor estabilidad tanto en el transporte como en la descarga.

Accionamiento de vuelco por medio de un cilindro frontal de 5 etapas de 5.7metros de carrera y con válvula de seguridad que permite regular el ángulo máximo de vuelco hasta los 42°. Consta además de una puerta trasera de apertura hidráulica. El circuito hidráulico está preparado para abrir en primer lugar la puerta y luego el cilindro de vuelco asegurando así la máxima vida útil, comodidad y seguridad. Equipadas con mecanismo estabilizador de vuelco (tijera) y paracolpe trasero rebatible.

ACCESORIOS ESTÁNDAR

Pulmones Sprig Brake en el tandem trasero, llantas a disco, porta-auxilio, arcos para lona, cajón de herramientas, instalación de frenos homologada provista de acoples rápidos, instalación de luces y bandas reflectivas homologadas según ley de tránsito 24449, guardabarros y paracolpe línea pesada, pata de apoyo de 2 velocidades y baberos de goma en los guardabarros traseros. Color de terminación estandar: batea blanca y chasis gris oscuro.

ACCESORIOS OPCIONALES

- Kit hidráulico para instalar en el tractor (tanque de aceite, toma de fuerza, bomba, válvulas, comandos y accesorios).
- Puerta con apertura mecánica.
- Tanque de agua.
- Escalera interior y exterior.
- Resorte para sujetar las mangueras de conexión al tractor.
- Color a elección.
- Ruedas armadas con cubiertas con o sin cámara, homologadas.

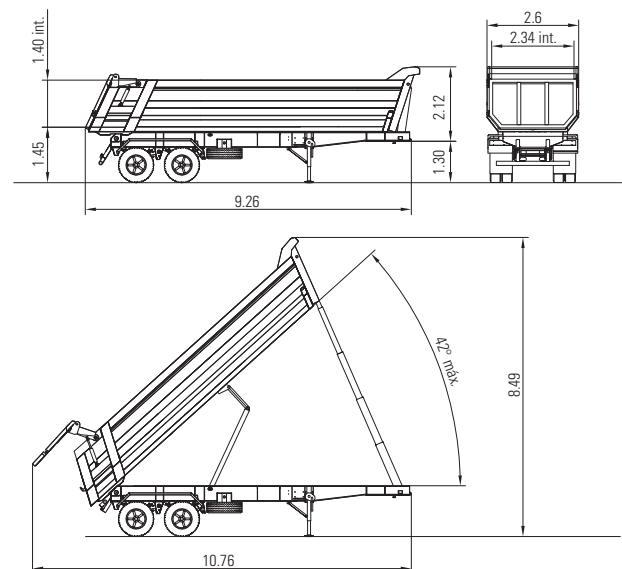

NOTA: las dimensiones indicadas están expresadas en metros

SEIRE SA se reserva el derecho de introducir modificaciones en la construcción y/o equipamiento sin previo aviso de acuerdo a las necesidades del desarrollo técnico.