

AUTOCARGADOR ROLL-OFF SISTEMA A CABLE

Equipos diseñados y fabricados con tecnología de última generación bajo estrictas normas de calidad y seguridad.



Tecnología y calidad al servicio
del transporte de carga.

AUTOCARGADOR ROLL-OFF SISTEMA A CABLE

ESTRUCTURA

Falso chasis construido en caño de acero estructural de 100 x 100 x 6.4. Estructura volcable y extensión trasera fabricada en chapa de acero calidad F24 con soldaduras continuas efectuadas por proceso Mig-Mag y arco sumergido. Rodillo de apoyo y de extensión contruados en acero con bujes reemplazables. Sistema de izaje compuesto por 5 poleas con buje de bronce y cable de acero de $\varnothing 7/8"$, con accionamiento hidráulico. Rodillos laterales de deslizamiento embujados de fácil reemplazo por desgaste. Sistema de vuelco con accionamiento hidráulico hasta alcanzar los 45°. Rodillo de apoyo trasero de accionamiento hidráulico para proveer mayor estabilidad durante las maniobras de carga, descarga o vuelco. Estructura de extensión trasera de accionamiento hidráulico necesaria para las maniobras de carga y descarga.

ACCESORIOS ESTÁNDAR

Circuito hidráulico completo con tanque, válvulas, filtros, mangueras para alta presión SAE 100-R2 con sistema de ajuste JIC 37°. Bomba y toma de fuerza según marca y modelo del camión. Válvula de accionamiento hidráulico con comandos manuales.

Porta-rueda de auxilio, caja de herramientas. Pintura según color del chasis. Guardabarros con baberos de goma. Bandas reflectivas homologadas. Paragolpe trasero flotante.

ACCESORIOS OPCIONALES

- Color a elección.
- Gancho para acoplado.
- Instalación de aire y eléctrica para acoplado.
- Instalación hidráulica para acoplado transferencia y/o de vuelco.
- Soporte de balde de arena y matafuego.
- Válvula de accionamiento hidráulico con comando desde la cabina.
- Señal sonora de retroceso.
- Tanque de agua.
- Reflector trasero.
- Consultar por otros accesorios.

DIMENSIONES GENERALES

Dimensiones expresadas en metros.

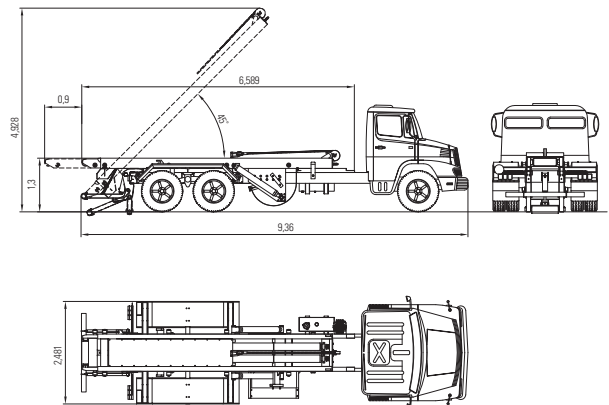

OPERACIONES DE CARGA Y DESCARGA



ACOPLADO ROLL-OFF DE TRANSFERENCIA

Marca Pluscarga. Sumado a un equipo roll-off estándar permite el traslado de 2 cajas al mismo tiempo y permite traspasar una caja desde el camión hacia el acoplado y viceversa con el simple accionamiento de la palanca de la extensión del roll-off.

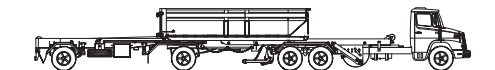

Equipo roll-off con acoplado transferencia a cable en operación de traspaso de caja desde el camión al acoplado.

ACOPLADO ROLL-OFF DE VUELCO

Marca Pluscarga. Sumado a un equipo roll-off estándar permite el transporte de 2 cajas a mismo tiempo. Cuenta con todas las prestaciones de un equipo roll-off convencional pero en formato acoplado, es decir puede subir y bajar cajas e incluso volcar su contenido.

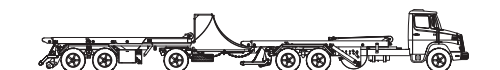

Equipo roll-off con acoplado de vuelco a cable.

Pluscarga dispone, además, de una gran variedad de modelos y tamaños de cajas abiertas, contenedores cerrados, autocompactadores, compactadores estacionarios y cajas playas para cada necesidad. Consulte con el departamento de ventas o con alguno de sus representantes.

SEIRE SA se reserva el derecho de introducir modificaciones en la construcción y/o equipamiento sin previo aviso de acuerdo a las necesidades del desarrollo técnico.